

Από τη Φυσική Ροή στη Στρατηγική Διαχείριση των Μεταφορών

Ολοκληρωμένες και Συνδυασμένες Μεταφορές: Οδηγός μετάβασης σε έξυπνα και βιώσιμα δίκτυα εφοδιαστικής αλυσίδας.



Σχεδιασμένο για επαγγελματίες εφοδιαστικής αλυσίδας και στρατηγικής διοίκησης.

Η οδική συμφόρηση επέβαλε μια νέα ευρωπαϊκή στρατηγική

Το Πρόβλημα

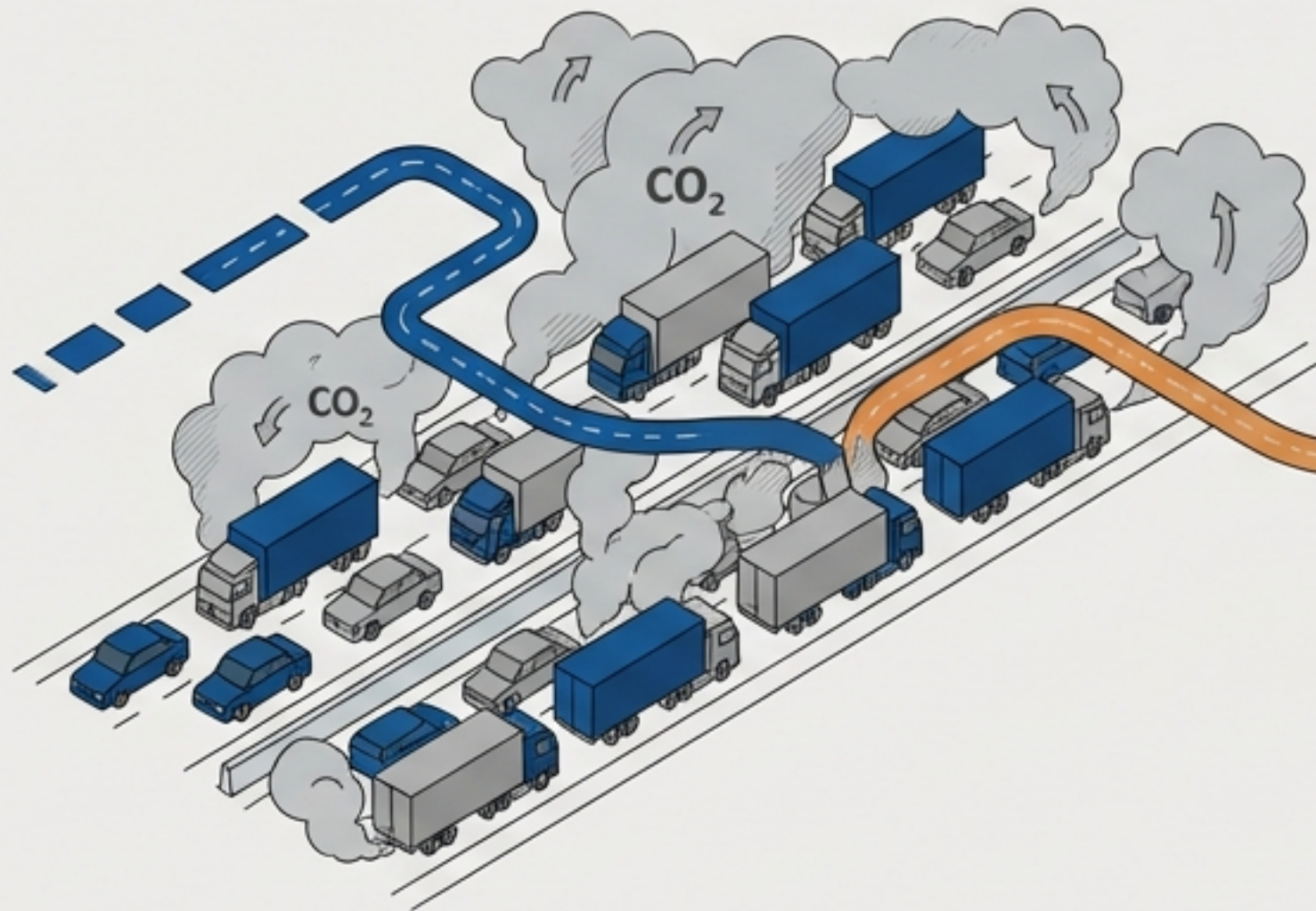

Η ραγδαία αύξηση του διεθνούς εμπορίου τα τελευταία 30 χρόνια οδήγησε στον απόλυτο κορεσμό του οδικού δικτύου, εκτοξεύοντας το κόστος, τις καθυστερήσεις και τις εκπομπές CO₂. Κανένα μέσο δεν μπορεί πλέον να λειτουργήσει απομονωμένα.

Η Λύση (Οδηγία 75/130/ΕΟΚ)

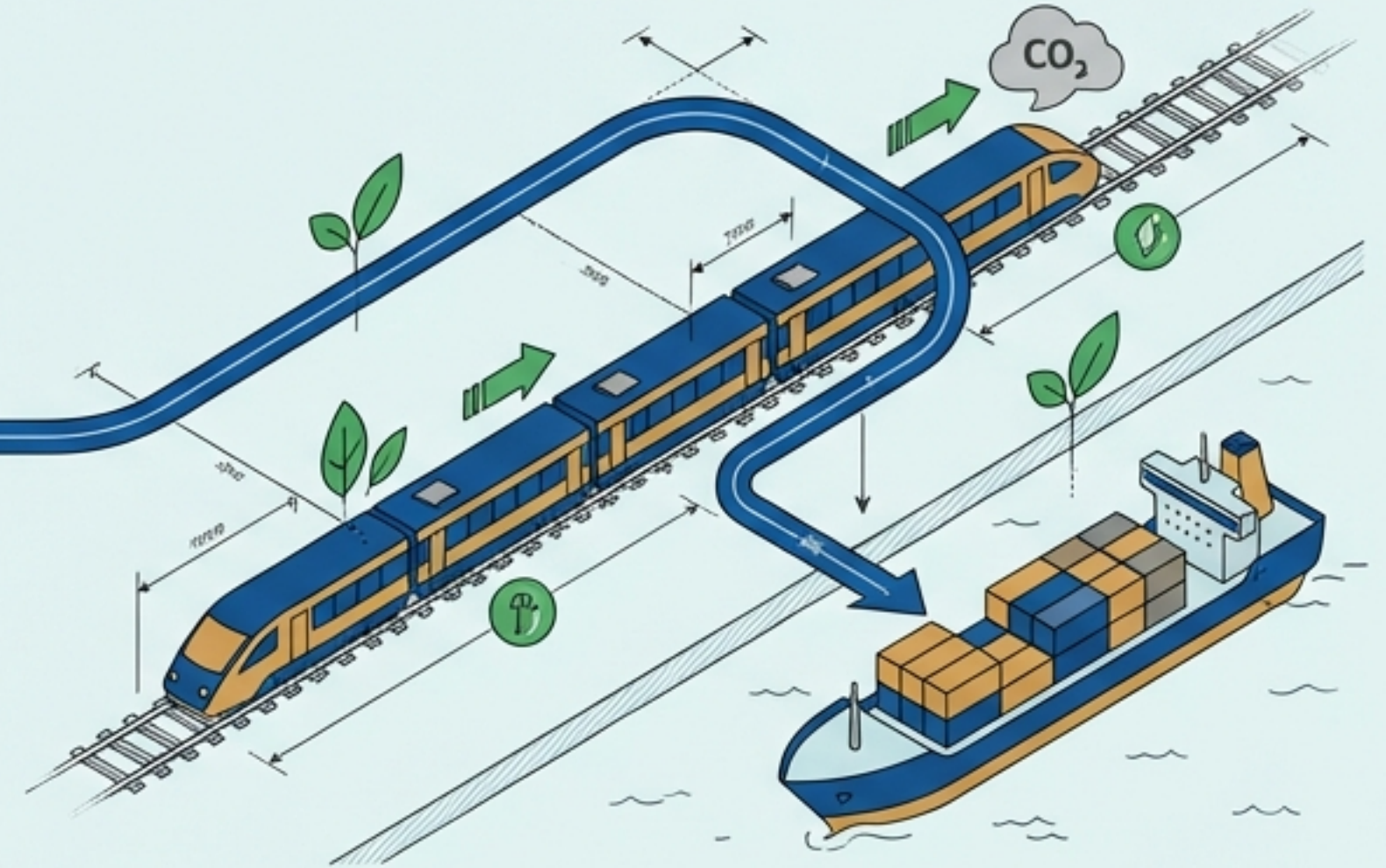

Η Ε.Ε. νομοθετεί τη βιώσιμη ανάπτυξη. Ο κανόνας: Το οδικό τμήμα της μεταφοράς πρέπει να περιορίζεται αυστηρά στο first/last mile (έως 150 χλμ. από λιμένα ή σταθμό), μεταφέροντας τον κύριο όγκο σε σιδηρόδρομο και πλοία.

Οι Συνδυασμένες Μεταφορές αποτελούν μια αυστηρά τεχνική μέθοδο



Ορισμός

Η μεταφορά εμπορευμάτων όπου χρησιμοποιούνται διαφορετικά μέσα στο ίδιο ταξίδι. Εδώ απαντάμε αποκλειστικά στο ερώτημα: «Πώς κινείται φυσικά το φορτίο;»

Ο Κανόνας

Βασίζεται στην εκμετάλλευση της ευελιξίας του φορτηγού για τα τοπικά δρομολόγια και της οικονομίας κλίμακας του τρένου/πλοίου για τις μεγάλες αποστάσεις (συνήθως >600 χλμ).

Τα 5 στάδια της αλυσίδας συνδυασμένης μεταφοράς

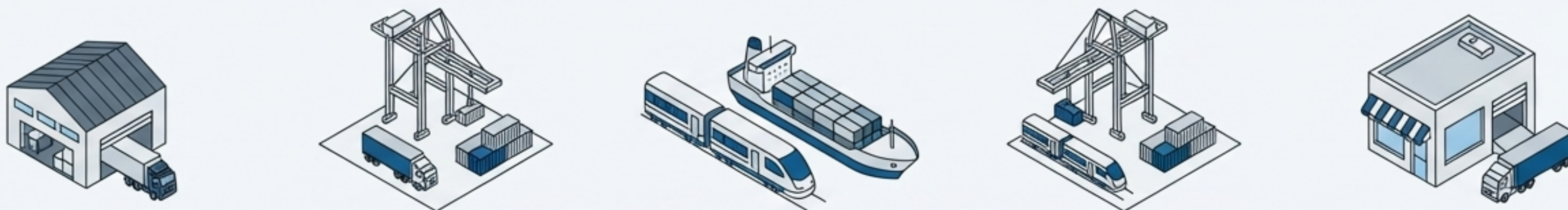

Παραλαβή

Από τον αποστολέα με φορτηγό

Τερματικός Α

Μεταφόρτωση στο κύριο μέσο

Κύρια Μεταφορά

Το μεγαλύτερο σκέλος της διαδρομής

Τερματικός Β

Άφιξη και εκφόρτωση

Τελική Παράδοση

Οδική μεταφορά στον παραλήπτη

Ο Ρόλος του Intermodal Operator: Οι εξειδικευμένες επιχειρήσεις που αναλαμβάνουν τον φυσικό συντονισμό αυτών των πέντε σταδίων, εξασφαλίζοντας τη ροή μεταξύ των τερματικών σταθμών.

Η κρίσιμη διαφορά μεταξύ Διατροπικής και Πολυτροπικής μεταφοράς

Διατροπική (Intermodal)



Έμφαση στη Μονάδα Φόρτωσης.

Η μεταφορά γίνεται με >2 μέσα, αλλά το εμπορευματοκιβώτιο δεν ανοίγει ποτέ. Το ίδιο το φορτίο παραμένει ανέπαφο κατά την αλλαγή μέσου.

Πολυτροπική (Multimodal)

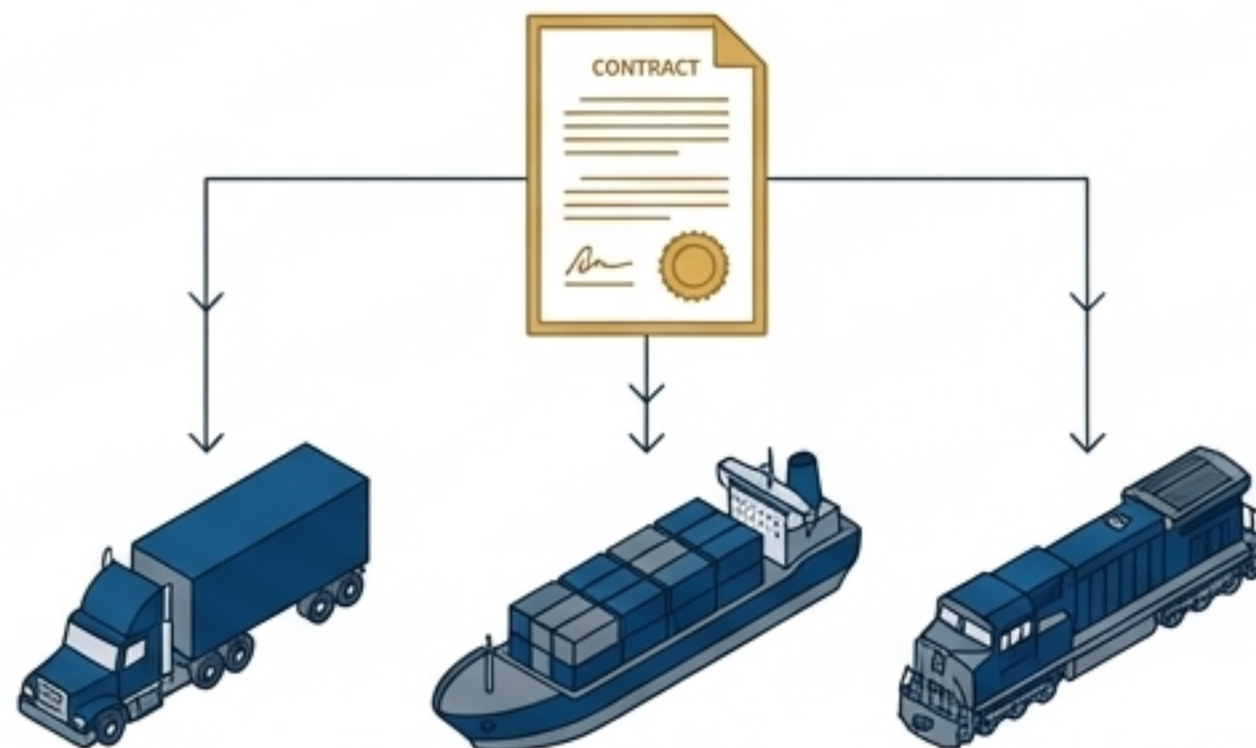

Έμφαση στη Σύμβαση και την Ευθύνη.

Η μεταφορά εκτελείται βάσει μίας ενιαίας σύμβασης από έναν υπεύθυνο φορέα (ΜΤΟ). Το φορτίο (π.χ. χύδην) μπορεί να αλλάξει μονάδα φόρτωσης, αρκεί να καλύπτεται από το ίδιο συμβόλαιο.

Ολοκληρωμένη Μεταφορά: Ένα ενιαίο σύστημα διαχείρισης, όχι απλά οχήματα

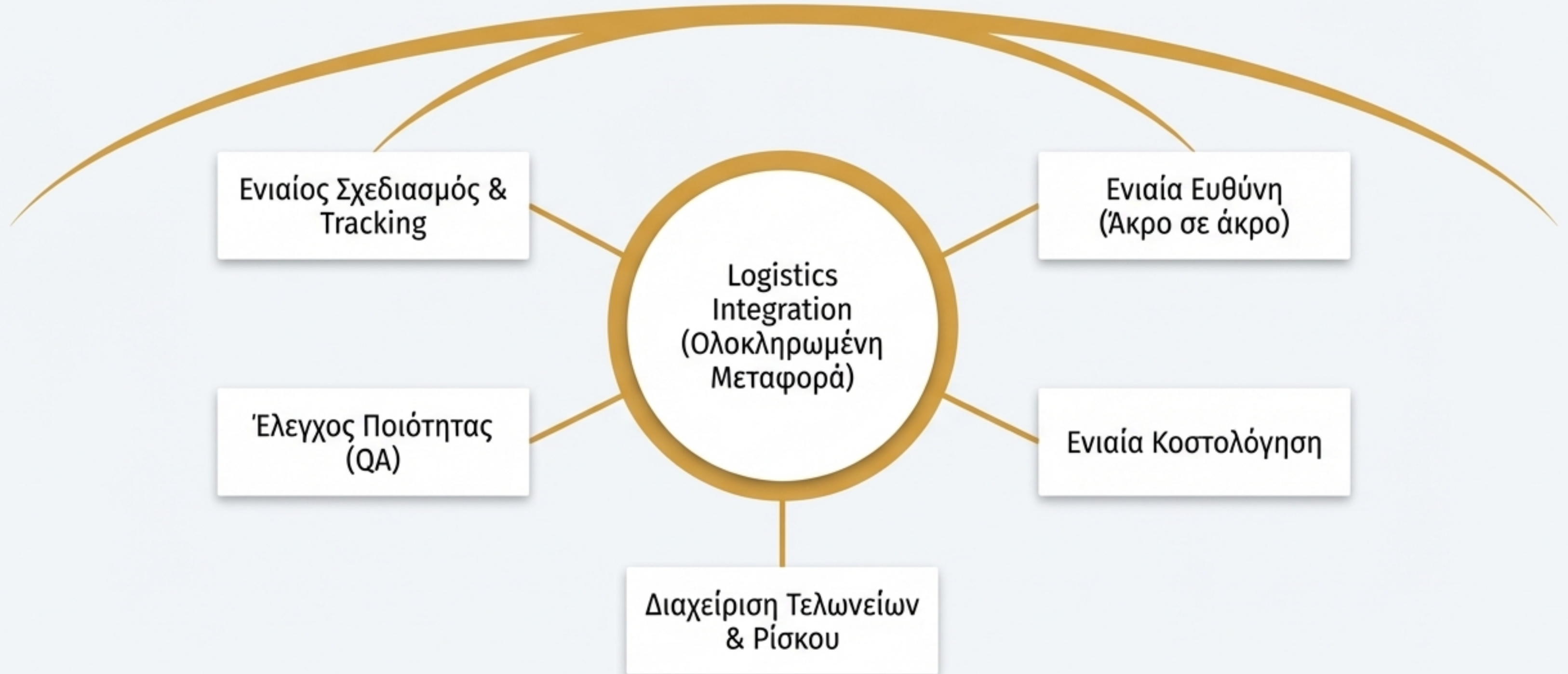

Δεν αφορά το πώς αλλάζουν τα μέσα, αλλά το ποιος έχει τον πλήρη έλεγχο. Ενσωματώνει τη φυσική ροή, την πληροφορία, την ευθύνη και το κόστος σε μία αδιάλειπτη, ομοιόμορφη λειτουργία.

Το Εργαλείο απέναντι στο Σύστημα



ΣΥΝΔΥΑΣΜΕΝΗ ΜΕΤΑΦΟΡΑ (Τεχνική Διάσταση)

«Απαντά στο ερώτημα:
Με ποια μέσα μεταφέρεται;»

- Φυσική ροή
- Συνδυασμός μέσων
- Περιβαλλοντική διάσταση



ΟΛΟΚΛΗΡΩΜΕΝΗ ΜΕΤΑΦΟΡΑ (Διοικητική Διάσταση)

«Απαντά στο ερώτημα:
Ποιος το διαχειρίζεται συνολικά και
πώς εξασφαλίζεται η συνέχεια;»

- Στρατηγική ενοποίηση
- Διαχείριση πληροφορίας
- Επιχειρησιακή συνέχεια

Ο Πίνακας Διάγνωσης: Αποκωδικοποιώντας την ορολογία

Κριτήρια	Συνδυασμένη	Διατροφική	Πολυτροπική	Ολοκληρωμένη
Χρήση >1 Μέσου Μεταφοράς;	Ναι (✓)	Ναι (✓)	Ναι (✓)	Προαιρετικό
Ίδια Μονάδα Φόρτωσης (κλειστό box);	Προαιρετικό	Ναι (✓)	Προαιρετικό	Προαιρετικό
Μία Ενιαία Σύμβαση;	Προαιρετικό	Προαιρετικό	Ναι (✓)	Ναι (✓)
Ενιαία Ευθύνη, Τελωνείο & Tracking;	Όχι (✗)	Όχι (✗)	Προαιρετικό	Ναι (✓)

Οι ολοκληρωμένες μεταφορές χρησιμοποιούν τις συνδυασμένες ως εργαλείο. Μια μεταφορά μπορεί να είναι συνδυασμένη χωρίς να είναι ολοκληρωμένη (αν υπάρχουν πολλοί εργολάβοι), ή ολοκληρωμένη χωρίς να είναι συνδυασμένη (π.χ. door-to-door αποκλειστικά με ένα φορτηγό και πλήρη διαχείριση).

Διαγνωστικά Σενάρια στην Πράξη (Μέρος 1ο)

Το Κατακερματισμένο Ταξίδι



ΕΤΥΜΗΓΟΡΙΑ

- ✓ Συνδυασμένη,
- ✓ Διατροπική.
- × ΟΧΙ Πολυτροπική,
- × ΟΧΙ Ολοκληρωμένη.

Παρότι το φορτίο αλλάζει μέσα ανέπαφο, η απουσία ενιαίου υπευθύνου σπάει την αλυσίδα.

Η Ελεγχόμενη Μεταφορά Ενός Μέσου



ΕΤΥΜΗΓΟΡΙΑ

- × ΟΧΙ Συνδυασμένη.
- ✓ ΝΑΙ Ολοκληρωμένη.

Μπορεί να χρησιμοποιεί μόνο ένα μέσο, αλλά η διαχείριση, η πληροφορία και η ευθύνη είναι απόλυτα ενοποιημένες.

Διαγνωστικά Σενάρια στην Πράξη (Μέρος 2ο)

Χύδην Φορτίο με Ενιαία Σύμβαση

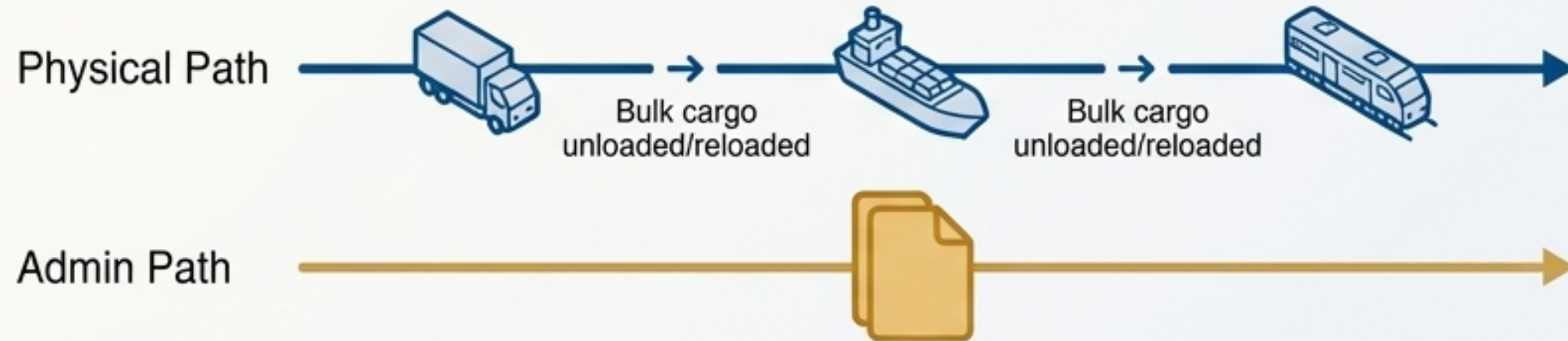

ΕΤΥΜΗΓΟΡΙΑ: ✓ Συνδυασμένη,
✓ Πολυτροπική. ✗ ΟΧΙ Διατροπική.

Υπάρχει μία σύμβαση, αλλά η μονάδα φόρτωσης αλλάζει στα λιμάνια (όχι διατροπική).

Η Απόλυτη Ενοποίηση

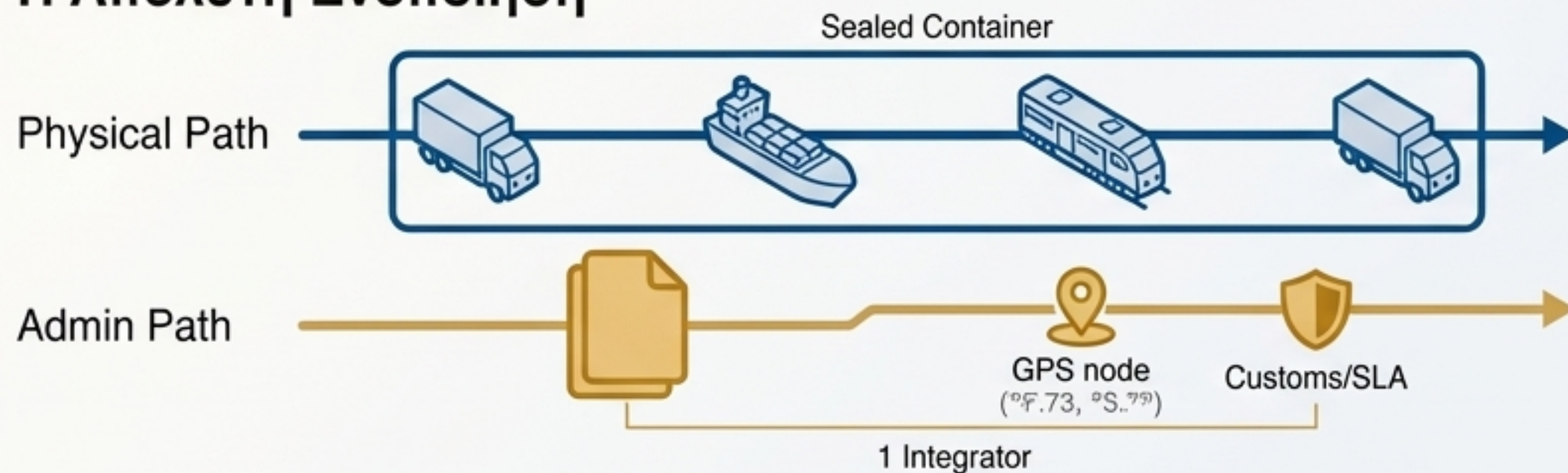

ΕΤΥΜΗΓΟΡΙΑ:
ΟΛΑ ΤΑ ΠΑΡΑΠΑΝΩ.

Συνδυάζει την περιβαλλοντική αποδοτικότητα πολλαπλών μέσων με την απόλυτη ασφάλεια και στρατηγικό έλεγχο ενός ενιαίου παρόχου.

Ποιος λειτουργεί το Σύστημα; Τα επίπεδα καθετοποίησης

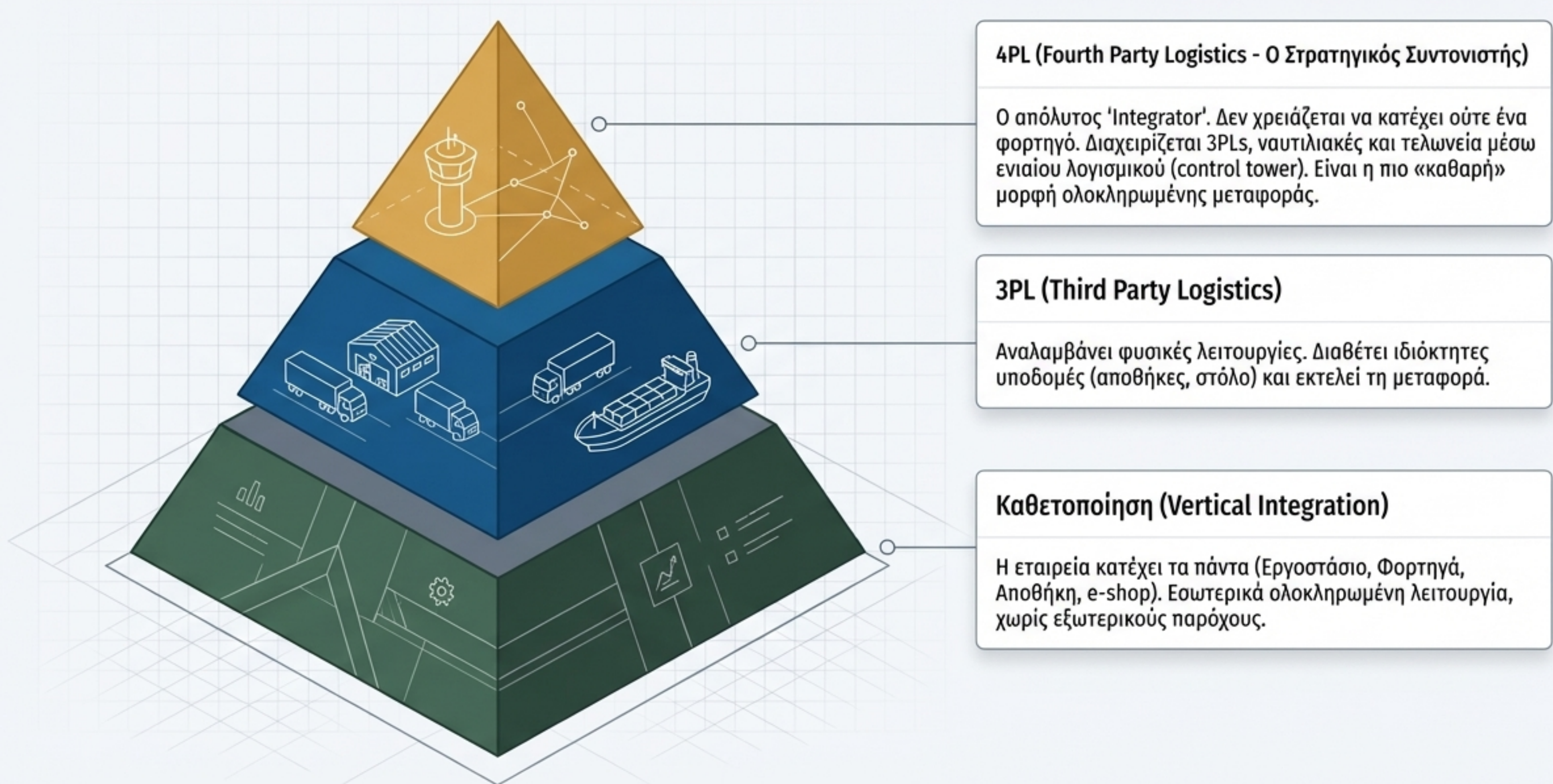

Οι 3 Πυλώνες Επιχειρηματικής & Περιβαλλοντικής Αξίας



Κόστος & Αποδοτικότητα

Μείωση απαιτούμενων οδηγών (κρίσιμο λόγω έλλειψης) και κατανάλωσης καυσίμων.
Ιδανικό για διηπειρωτικές μεταφορές.



Οικολογική Μετάβαση

Δραστική μείωση οξειδίων του αζώτου (NO_x) και CO₂.

Δεδομένο-Κλειδί: Ένα μόνο τρένο αντικαθιστά 280 φορτηγά, μεταφέροντας 1 τόνο εμπορεύματος με μόλις 1 γαλόνι καυσίμου.



Ασφάλεια & Ποιότητα

Σφραγισμένα trailers αποτρέπουν κλοπές και αλλοιώσεις (ιδανικό για τρόφιμα/υγρά). Διαρκής έλεγχος θερμοκρασιών και παρακολούθηση μέσω GPS από την αναχώρηση έως την παράδοση.

Τα εμπόδια που καθυστερούν την καθολική υιοθέτηση

Υποδομές & Κόστος

Υψηλό επιπλέον κόστος και χρόνος κατά τη μεταφόρτωση στους τερματικούς σταθμούς (cranes, port fees).

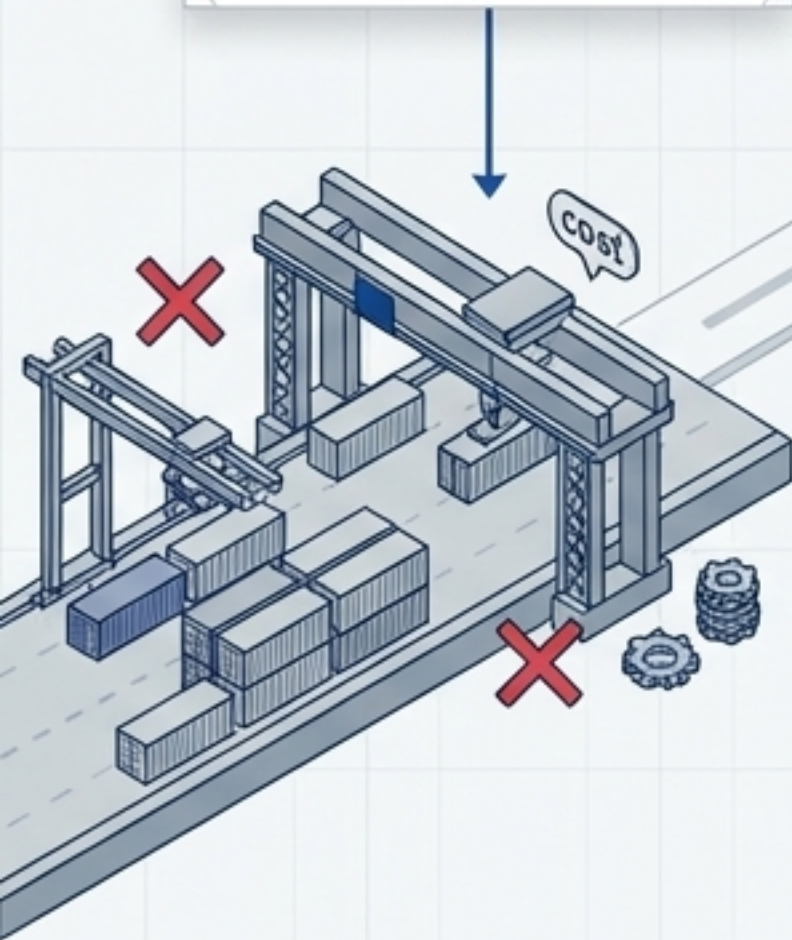

Διαλειτουργικότητα

Έλλειψη κοινών τεχνικών προτύπων και συμβατότητας εξοπλισμού μεταξύ διαφορετικών ευρωπαϊκών κρατών.

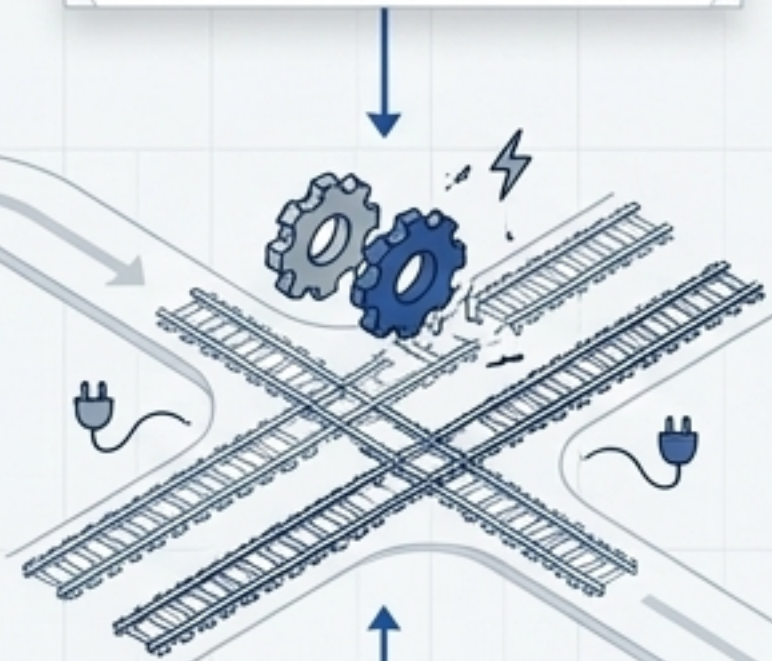

Διαλειτουργικότητα

Έλλειψη κοινών τεχνικών προτύπων και συμβατότητας

Γραφειοκρατία

Περίπλοκες τελωνειακές διαδικασίες και κανονισμοί κατά την αλλαγή μέσου.

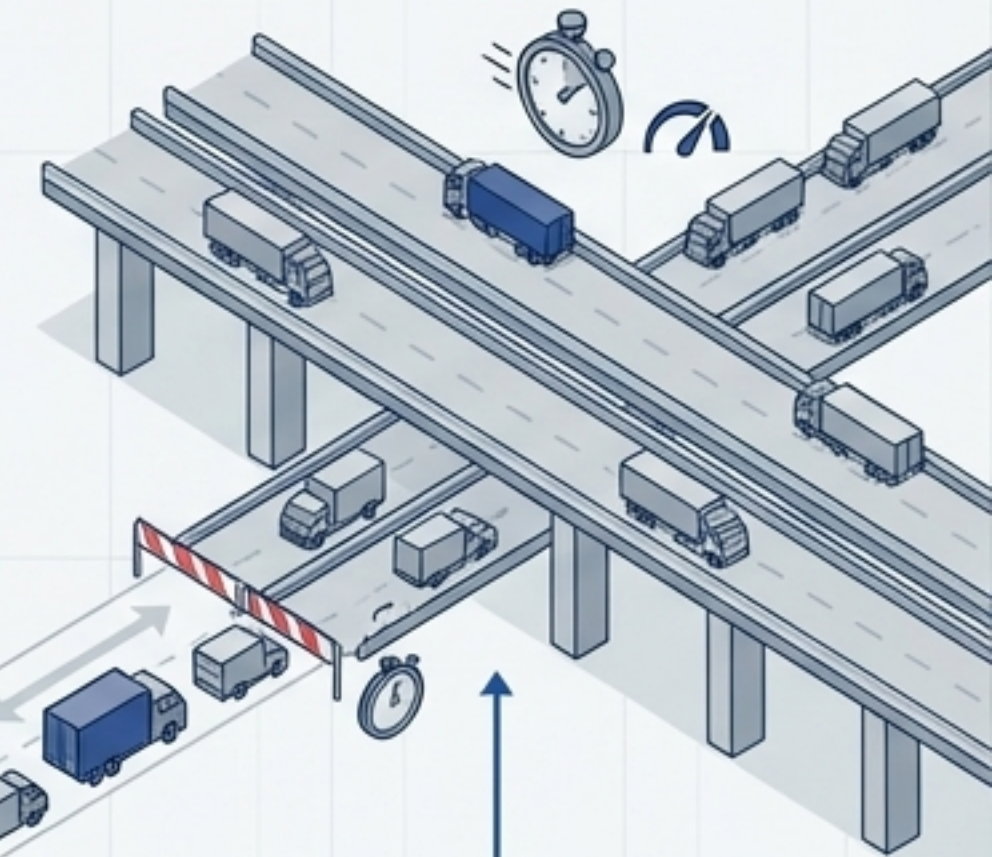
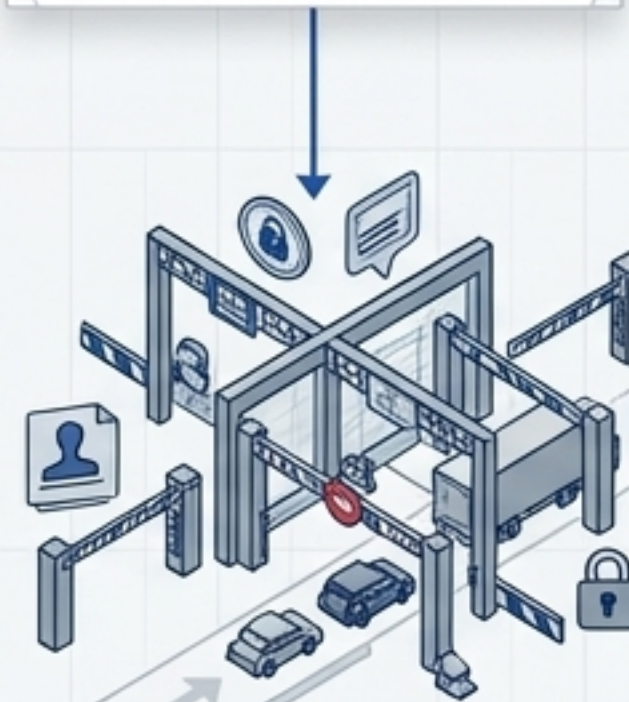

Ο Ανταγωνισμός

Ο έντονος ανταγωνισμός και η «κευκολία» του αμιγώς οδικού δικτύου (pure road transport) για μεσαίες αποστάσεις.

Οι υδάτινες εναλλακτικές: Ναυτιλία Μικρών Αποστάσεων και Πλωτές Οδοί



Ναυτιλία Μικρών Αποστάσεων (Short Sea Shipping)

Απολύτως στρατηγικής σημασίας για νησιωτικές χώρες όπως η Ελλάδα. Για να πετύχει, απαιτεί πλήρη ενσωμάτωση σε δίκτυα door-to-door και στενή συνεργασία με διαμεταφορείς.

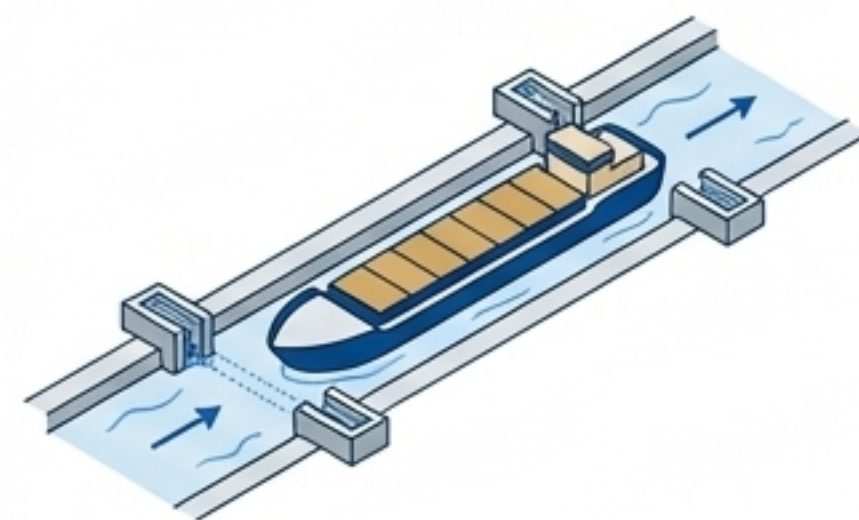

Εσωτερική Ναυσιπλοΐα (Inland Waterways)

Προσφέρει τεράστια χωρητικότητα με ελάχιστο κόστος. Το μειονέκτημα της χαμηλής ταχύτητας αντισταθμίζεται με την ανάπτυξη σύγχρονων πληροφοριακών συστημάτων διαχείρισης αποθεμάτων.

Το Μέλλον: Μια αδιάλειπτη, ψηφιακά ενοποιημένη αλυσίδα

Ροή Εμπορευμάτων
(Ομαλή μεταφορά
μεταξύ μέσων)

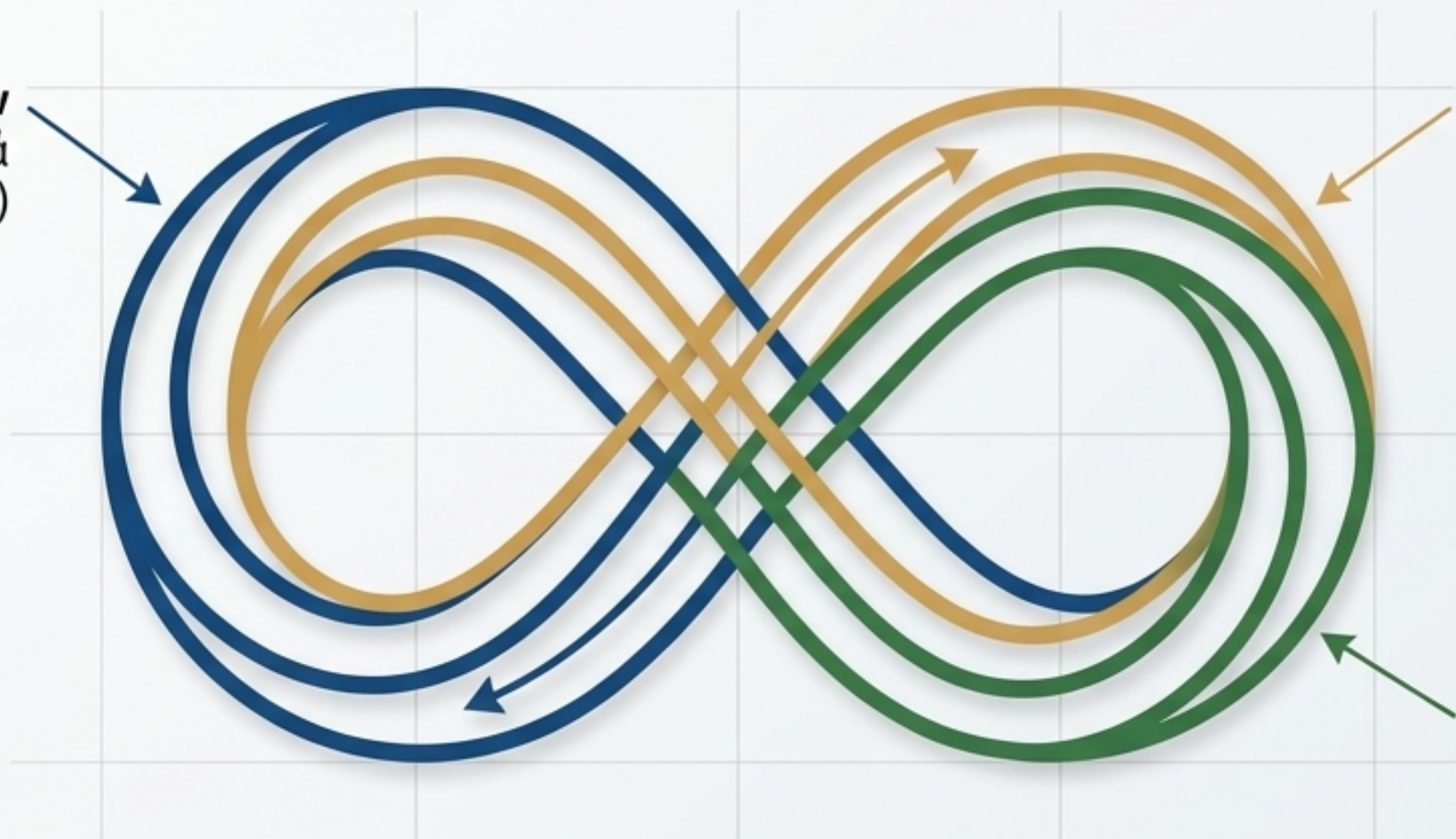

Ροή Πληροφορίας
(Ανταλλαγή δεδομένων
σε πραγματικό χρόνο)

Ροή Αξίας
(Ενιαία κοστολόγηση και
διασφάλιση συμβολαίων)

Το μέλλον των logistics δεν κρύβεται στην αγορά καλύτερων οχημάτων, αλλά στην επένδυση σε καλύτερα συστήματα. Η μετάβαση από τη Συνδυασμένη στην Ολοκληρωμένη Μεταφορά είναι η μετάβαση από την απλή μετακίνηση κιβωτίων, στην ενορχήστρωση της παγκόσμιας οικονομίας.

Επίκεντρο: Ευρωπαϊκή διαλειτουργικότητα και στρατηγική διαχείριση (4PL).